

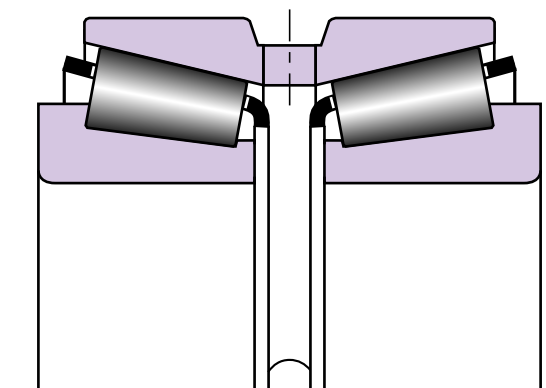

TDO



Están compuestos por una pista exterior doble, de una sola pieza, y dos pistas interiores, suministrándose generalmente con un separador de conos, formando de este modo un conjunto pre-reglado. Esta configuración permite obtener una gran distancia entre los centros efectivos de carga de cada una de las hileras, y es por ello preferida en aplicaciones en las que existen elevados pares de vuelco. Los rodamientos TDO pueden ser utilizados en posiciones axialmente fijas, o bien soportar ligeros desplazamientos axiales en el alojamiento (flotar), por ejemplo con el fin de compensar dilataciones térmicas del eje.